

МІНІСТЕРСТВО ОСВІТИ І НАУКИ УКРАЇНИ

Національний авіаційний університет



ОСВІТНЬО-ПРОФЕСІЙНА ПРОГРАМА

« Економіка підприємства »

(найменування освітньо-професійної програми)

Першого (бакалаврського) рівня вищої освіти

за спеціальністю

051 «Економіка»

(шифр та найменування спеціальності)

галузі знань

05 Соціальні та поведінкові науки

(шифр та найменування галузі знань)

СМЯ НАУ ОПП 11.01.01– 03 – 2021

Освітньо-професійна програма
Затверджена Вченою радою Університету
Протокол № _____ від _____ 2021 р.

Вводиться в дію наказом ректора
Ректор

_____ ПІБ ректора
Наказ № _____ від _____ 2021 р.

КИЇВ

	ОСВІТНЬО-ПРОФЕСІЙНА ПРОГРАМА <u>« ЕКОНОМІКА ПІДПРИЄМСТВА »</u> Спеціальність «Економіка» Галузь знань «Соціальні та поведінкові науки» Рівень вищої освіти - перший (бакалаврський)	Шифр документа	СМЯ НАУ ОПП 11.01.01 - 03 - 2021
	Стор. 2 з 23		

Стандарт вищої освіти України: перший (бакалаврський) рівень,
 галузь знань 05 Соціальні та поведінкові науки,
 спеціальність 051 «Економіка»

Стандарт вищої освіти затверджено і введено в дію наказом Міністерства освіти і науки України від «13» листопада 2018 р. № 1244.

ЛИСТ ПОГОДЖЕННЯ

освітньо-професійної програми

ПОГОДЖЕНО

Радою з якості Національного
 авіаційного університету
 протокол № _____
 від « _____ » _____ 20__ р.
 Голова Ради з якості НАУ
 _____ ПШБ ректора

ПОГОДЖЕНО

Вченою радою Факультету економіки та
 бізнес-адміністрування
 протокол № _____
 від « _____ » _____ 20__ р.
 Голова вченої ради факультету

ПОГОДЖЕНО

Кафедрою економіки повітряного
 транспорту
 протокол засідання №3
 від «25» січня 2021р.
 Завідувач кафедри
 _____ Ареф'єва О.В.

ПОГОДЖЕНО

Студентською радою Факультету економіки
 та бізнес-адміністрування
 протокол № _____
 від « _____ » _____ 20__ р.
 Голова студентської ради

	ОСВІТНЬО-ПРОФЕСІЙНА ПРОГРАМА <u>« ЕКОНОМІКА ПІДПРИЄМСТВА »</u> Спеціальність «Економіка» Галузь знань «Соціальні та поведінкові науки» Рівень вищої освіти - перший (бакалаврський)	Шифр документа	СМЯ НАУ ОПП 11.01.01 - 03 - 2021
	Стор. 3 з 23		

ПЕРЕДМОВА

Розроблено робочою групою освітньо-професійної програми (спеціальності 051 «Економіка», рік вступу – 2021-й та наступні до нової редакції освітньої програми)

у складі:

ГАРАНТ ОСВІТНЬОЇ ПРОГРАМИ:

Вовк Ольга Миколаївна - кандидат економічних наук, доцент, доцент кафедри економіки повітряного транспорту

підпис гаранта

ЧЛЕНИ РОБОЧОЇ ГРУПИ:

Ареф'єва Олена Володимирівна - доктор економічних наук, професор, завідувач кафедри економіки повітряного транспорту

підпис члена робочої групи

Пілецька Саміра Тимофіївна - доктор економічних наук, професор, професор кафедри економіки повітряного транспорту

підпис члена робочої групи

Сімкова Тетяна Олексіївна - кандидат економічних наук, доцент, доцент кафедри економіки повітряного транспорту

підпис члена робочої групи

Стасюк Олександр Вікторович - здобувач(ка) вищої освіти

підпис здобувача вищої освіти

ЗОВНІШНІ СТЕЙКХОЛДЕРИ:

Більчук Олександр Васильович - голова Державної авіаційної служби України

підпис стейкхолдера

Романчук Ігор Григорович - виконавчий директор ТОВ «АЛІОС ТРЕЙД»

підпис стейкхолдера

Рецензії, відгуки зовнішніх стейкхолдерів (додаються).

Рівень документа – 3б

Плановий термін між ревізіями – 1 рік

Контрольний примірник



ОСВІТНЬО-ПРОФЕСІЙНА ПРОГРАМА
« ЕКОНОМІКА ПІДПРИЄМСТВА »
Спеціальність «Економіка»
Галузь знань «Соціальні та поведінкові науки»
Рівень вищої освіти - перший (бакалаврський)

Шифр
документа

СМЯ НАУ ОПП
11.01.01 - 03 - 2021

Стор. 4 з 23

1. Профіль освітньо-професійної програми

Розділ 1. Загальна інформація		
1.1.	Повна назва закладу вищої освіти та структурного підрозділу	Національний авіаційний університет Факультет економіки та бізнес-адміністрування, кафедра економіки повітряного транспорту
1.2.	Ступінь вищої освіти та назва кваліфікації мовою оригіналу	Бакалавр Бакалавр з економіки
1.3.	Офіційна назва освітньо-професійної програми	«Економіка підприємства»
1.4.	Тип диплому та обсяг освітньо-професійної програми	Диплом бакалавра, одиничний, 240 кредитів ЄКТС: - 240 кредитів ЄКТС, термін навчання 3 роки 10 місяців навчання (денна форма навчання) / 4 роки 6 місяців навчання (заочна форма навчання); - 180 кредитів ЄКТС (скорочений термін навчання), термін навчання 2 роки 10 місяців навчання (денна форма навчання) / 3 роки 6 місяців (заочна форма навчання) за умови складання академічної різниці обсягом 60 кредитів ЄКТС; - 120 кредитів ЄКТС (скорочений термін навчання), термін навчання 1 рік 10 місяців навчання (денна форма навчання) / 2 роки 6 місяців (заочна форма навчання) за умови складання академічної різниці обсягом 120 кредитів ЄКТС.
1.5.	Акредитаційна інституція	Акредитаційна комісія, Міністерство освіти і науки України, сертифікат, серія НД № 1191161 від 31.10.2017 р.
1.6.	Період акредитації	Сертифікат НД №1193805, діє до 01.07.2027 року
1.7.	Цикл/рівень	6 рівень Національної рамки кваліфікацій України (НРК України), перший цикл Європейського простору вищої освіти (FQ-EHEA), 6 рівень Європейської рамки кваліфікацій для навчання впродовж життя (EQF-LLL).
1.8.	Передумови	Вступ на навчання на освітньо-професійну програму обсягом 240 кредитів ЄКТС здійснюється на базі повної загальної середньої освіти. Вступ на навчання на освітньо-професійну програму обсягом 180 та 120 кредитів ЄКТС здійснюється на базі ОКР «Молодший спеціаліст», ОПС «Фахового молодшого бакалавра», ОС «Молодшого бакалавра»
1.9.	Форма навчання	Інституційна з елементами дистанційної: очна, заочна.

	ОСВІТНЬО-ПРОФЕСІЙНА ПРОГРАМА <u>« ЕКОНОМІКА ПІДПРИЄМСТВА »</u> Спеціальність «Економіка» Галузь знань «Соціальні та поведінкові науки» Рівень вищої освіти - перший (бакалаврський)	Шифр документа	СМЯ НАУ ОПП 11.01.01 - 03 - 2021
	Стор. 5 з 23		

1.10	Мова(и) викладання	Українська.
1.11	Інтернет-адреса постійного розміщення опису освітньої програми	Сайт університету http://nau.edu.ua

Розділ 2. Ціль освітньо-професійної програми

2.1.	<p>Метою є підготовка висококваліфікованих фахівців з економіки, які володіють сучасним економічним мисленням, теоретичними знаннями і практичними навичками, необхідними для розв'язання складних спеціалізованих завдань щодо забезпечення ефективності, інноваційності та конкурентоспроможності економіки шляхом застосування сучасних технологій навчання й інтелектуалізації соціально-економічних процесів на підприємствах.</p> <p>Цілями освітньої програми «Економіка підприємства» є:</p> <ul style="list-style-type: none"> - імплементація в освітній програмі підготовки фахівців з економічних наук сучасних освітніх, інформаційних та комунікаційних технологій управління соціально-економічними об'єктами в умовах інноваційної трансформації економіки, що в сукупній синергії формує інтелектуальний потенціал соціально-економічної системи; - узгодженість освітньої програми із імперативами діяльності університету, освітніх інституцій та законодавства, ринкових та галузевих соціально-економічних об'єктів та підприємств; - інтеграція та інтернаціоналізація наукових та прикладних знань і досліджень в процесах формування професійних компетенцій та аналітичних, комунікативних, організаторських, інформаційних навичок економістів; - адаптація освітньої програми до запитів ринку праці та тенденції трансформації економічного середовища, нарощування конкурентоспроможності випускників на ринку праці шляхом набуття навичок критичного та аналітичного мислення; - формування професійних компетенцій у здобувачів вищої освіти, що дозволять реалізувати професійні навички, продовжувати навчання на другому освітньому рівні та здобувати нові кваліфікації в системі післядипломної освіти; розвивати критичне мислення та наукові дослідження.
------	---

Розділ 3. Характеристика освітньо-професійної програми

3.1	<p>Предметна область (об'єкт діяльності, теоретичний зміст)</p>	<p>Галузь знань 05 Соціальні та поведінкові науки Спеціальність 051 «Економіка» <i>Об'єкти вивчення:</i> закономірності функціонування та розвитку соціально-економічних систем, соціально-економічних процесів, їх моделювання, прогнозування та регулювання, мотивація і поведінка економічних суб'єктів.</p> <p>Теоретичний зміст предметної області: поняття, категорії, принципи економічних наук; концепції та парадигми, наукові теорії функціонування та розвитку соціально-поведінкових та економічних наук.</p> <p>Методи, методики та технології: загальнонаукові методи пізнання та дослідницької діяльності, математичні та статистичні методи економічного аналізу, економіко-математичне моделювання, інформаційно-комунікаційні технології досліджень, розповсюдження, та презентацій результатів</p>
-----	---	---



		досліджень. Інструментарій та обладнання: сучасне інформаційно-комунікаційне обладнання, інформаційні системи та програмні продукти, що застосовуються у професійній діяльності.
3.2.	Орієнтація освітньо-професійної програми	<i>Програма має прикладну орієнтацію. Базується на сучасних науково-прикладних засадах економічного розвитку та інтелектуалізації підприємств, нових знаннях з економічних процесів і систем, необхідних для майбутньої професійної діяльності бакалаврів з економіки, здатних вирішувати певні проблеми та задачі за умови оволодіння системою загальних та фахових компетентностей.</i>
3.3.	Основний фокус освітньо-професійної програми	Загальна вища освіта із економіки підприємства за спеціальністю «Економіка». <i>Ключові слова: економіка підприємства, суб'єкт господарювання, підприємницька діяльність, соціально-економічна система, економічна поведінка, економічний розвиток.</i>
3.4.	Особливості освітньо-професійної програми	Програма базується на отриманні поглиблених знань з економіки підприємства, методичного інструментарію оцінки ефективності їх діяльності на основі застосування сучасних методів досліджень. Для здобуття економічних навичок містить цикл практичної підготовки здобувачів, що реалізується у формах виробничої практики на господарюючих підприємствах-стейкхолдерах. Підготовка фахівців забезпечить: здатність успішно конкурувати в сучасних умовах господарювання, розвиток критичного мислення, застосування інноваційних підходів при вирішенні різних практичних економічних ситуацій, вміння вирішувати професійні завдання і розв'язувати проблеми у кризових ситуаціях з урахуванням зовнішніх та внутрішніх економічних впливів і ризиків.
Розділ 4. Придатність випускників до працевлаштування та подальшого навчання		
4.1.	Придатність працевлаштування	до Випускники отримують можливість працевлаштування на підприємствах (організаціях, установах) різних форм власності в області економіки на посадах, визначених чинною редакцією Національного класифікатора України: Класифікатор професій (ДК 003:2010) в межах відповідної спеціальності. Випускники можуть працювати в сфері управління ефективністю господарської діяльності підприємств, раціоналізації виробництва, інтелектуальною власністю та інноваційною діяльністю: економістами зі збуту, консультантами з ефективності підприємництва,



		фахівцями з ефективності підприємництва, У здобувачів формуються компетенції професіоналів у галузі економіки: економісти (економіст з договірних та претензійних робіт, економіст з матеріально-технічного забезпечення, економіст з планування, економіст з податків та зборів, економіст з ціноутворення, економіст з податків і зборів, економіст обчислювального (інформаційно-обчислювального) центру, економічний радник, консультант з економічних питань, оглядач з економічних питань, фахівець з розміщення продуктивних сил та регіональної економіки тощо.
4.2.	Подальше навчання	Можливість продовжувати освіту за другим (магістерським) рівнем вищої освіти. Набуття додаткових кваліфікацій в системі післядипломної освіти.
Розділ 5. Викладання та оцінювання		
5.1.	Викладання та навчання (методи, методики, технології, інструменти та обладнання)	Методи, методики та технології: загальнонаукові методи пізнання та дослідницької діяльності, математичні та статистичні методи економічного аналізу, економіко-математичне моделювання, інформаційно-комунікаційні технології досліджень, розповсюдження та презентації результатів досліджень.
5.2.	Оцінювання	Письмові екзамени і диференційовані заліки, практичні завдання, тестування, презентації, поточний контроль, курсові роботи, захист кваліфікаційної роботи.
Розділ 6. Програмні компетентності		
6.1.	Інтегральна компетентність	ІК. Здатність розв'язувати складні спеціалізовані задачі та практичні проблеми в економічній сфері, які характеризуються комплексністю та невизначеністю умов, що передбачає застосування теорій та методів економічної науки.
6.2.	Загальні компетентності (ЗК)	ЗК1. Здатність реалізувати свої права і обов'язки як члена суспільства, усвідомлювати цінності громадянського (демократичного) суспільства та необхідність його сталого розвитку, верховенства права, прав і свобод людини і громадянина в Україні. ЗК2. Здатність зберігати моральні, культурні, наукові цінності та примножувати досягнення суспільства на основі розуміння історії та закономірностей розвитку предметної області, її місця у загальній системі знань про природу і суспільство та у розвитку суспільства, техніки і технологій, використовувати різні види та форми рухової активності для активного відпочинку та ведення здорового способу життя. ЗК3. Здатність до абстрактного мислення, аналізу та синтезу.



		<p>ЗК4. Здатність застосовувати знання у практичних ситуаціях.</p> <p>ЗК5. Здатність спілкуватися державною мовою як усно, так і письмово.</p> <p>ЗК6. Здатність спілкуватися іноземною мовою.</p> <p>ЗК7. Навички використання інформаційних і комунікаційних технологій.</p> <p>ЗК8. Здатність до пошуку, оброблення та аналізу інформації з різних джерел.</p> <p>ЗК9. Здатність до адаптації та дій в новій ситуації.</p> <p>ЗК10. Здатність бути критичним і самокритичним.</p> <p>ЗК11. Здатність приймати обґрунтовані рішення.</p> <p>ЗК12. Навички міжособистісної взаємодії.</p> <p>ЗК13. Здатність діяти соціально відповідально та свідомо.</p> <p>ЗК14. Здатність генерувати нові ідеї (креативність).</p> <p>ЗК15. Здатність оцінювати та забезпечувати ефективність розвитку економічних систем.</p> <p>ЗК16. Здатність формувати та обґрунтовувати ціннісні пріоритети.</p> <p>ЗК17. Здатність до застосування технологій інтелектуалізації та цифровізації середовища.</p>
6.3.	Фахові компетентності (ФК)	<p>ФК1. Здатність виявляти знання та розуміння проблем предметної області, основ функціонування сучасної економіки на мікро-, мезо-, макро- та міжнародному рівнях.</p> <p>ФК2. Здатність здійснювати професійну діяльність у відповідності з чинними нормативними та правовими актами.</p> <p>ФК3. Розуміння особливостей провідних наукових шкіл та напрямів економічної науки.</p> <p>ФК4. Здатність пояснювати економічні та соціальні процеси і явища на основі теоретичних моделей, аналізувати і змістовно інтерпретувати отримані результати.</p> <p>ФК5. Розуміння особливостей сучасної світової та національної економіки, їх інституційної структури, обґрунтування напрямів соціальної, економічної та зовнішньоекономічної політики держави.</p> <p>ФК6. Здатність застосовувати економіко-математичні методи та моделі для вирішення економічних задач.</p> <p>ФК7. Здатність застосовувати комп'ютерні технології та програмне забезпечення з обробки даних для вирішення економічних завдань, аналізу інформації та підготовки аналітичних звітів.</p> <p>ФК8. Здатність аналізувати та розв'язувати завдання у сфері економічних та соціально-трудових відносин.</p> <p>ФК9. Здатність прогнозувати на основі стандартних</p>



		<p>теоретичних та економетричних моделей соціально-економічних процесів.</p> <p>ФК10. Здатність використовувати сучасні джерела економічної, соціальної, управлінської, облікової інформації для складання службових документів та аналітичних звітів.</p> <p>ФК11. Здатність обґрунтовувати економічні рішення та основи розуміння закономірностей економічних систем і процесів та із застосуванням сучасного методичного інструментарію.</p> <p>ФК12. Здатність самостійно виявляти проблеми економічного характеру при аналізі конкретних ситуацій, пропонувати способи їх вирішення.</p> <p>ФК13. Здатність проводити економічний аналіз функціонування та розвитку суб'єктів господарювання, оцінку їх конкурентоспроможності.</p> <p>ФК14. Здатність поглиблено аналізувати проблеми і явища в одній або декількох професійних сферах з врахуванням економічних ризиків та можливих соціально-економічних наслідків.</p> <p>ФК15. Здатність обґрунтовувати стратегії розвитку, напрями активізації економічного потенціалу та інноваційно-інвестиційної діяльності підприємства.</p> <p>ФК16. Здатність до формування аналітичних звітів, наукових публікацій за результатами виконаних досліджень.</p> <p>ФК17. Готовність до постійного вдосконалення професійної діяльності, прийнятих рішень і розробок у напрямку забезпечення ефективності підприємства.</p>
Розділ 7. Програмні результати навчання		
7.1.	Програмні результати навчання (ПРН)	<p>ПРН1. Асоціювати себе як члена громадянського суспільства, наукової спільноти, визнавати верховенство права, зокрема у професійній діяльності, розуміти і вміти користуватися власними правами і свободами, виявляти повагу до прав і свобод інших осіб, членів колективу.</p> <p>ПРН2. Відтворювати моральні, культурні, наукові цінності, примножувати досягнення суспільства в соціально-економічній сфері, пропагувати ведення здорового способу життя.</p> <p>ПРН3. Знати та використовувати економічну термінологію, пояснювати базові концепції мікро- та макроекономіки.</p> <p>ПРН4. Розуміти принципи економічної науки, особливості функціонування економічних систем.</p> <p>ПРН5. Застосовувати аналітичний та методичний</p>



ОСВІТНЬО-ПРОФЕСІЙНА ПРОГРАМА
« ЕКОНОМІКА ПІДПРИЄМСТВА »

Спеціальність «Економіка»

Галузь знань «Соціальні та поведінкові науки»
Рівень вищої освіти - перший (бакалаврський)

Шифр
документа

СМЯ НАУ ОПП
11.01.01 - 03 - 2021

Стор. 10 з 23

інструментарій для обґрунтування пропозицій та прийняття управлінських рішень різними економічними агентами (індивідуумами, домогосподарствами, підприємствами та органами державної влади).

ПРН6. Використовувати професійну аргументацію для донесення інформації, ідей, проблем та способів їх вирішення до фахівців і нефахівців у сфері економічної діяльності.

ПРН7. Пояснювати моделі соціально-економічних явищ з погляду фундаментальних принципів і знань на основі розуміння основних напрямів розвитку економічної науки.

ПРН8. Застосовувати відповідні економіко-математичні методи та моделі для вирішення економічних задач.

ПРН9. Усвідомлювати основні особливості сучасної світової та національної економіки, інституційної структури, напрямів соціальної, економічної та зовнішньоекономічної політики держави.

ПРН10. Проводити аналіз функціонування та розвитку суб'єктів господарювання, визначати функціональні сфери, розраховувати відповідні показники які характеризують результативність їх діяльності.

ПРН11. Вміти аналізувати процеси державного та ринкового регулювання соціально-економічних і трудових відносин.

ПРН12. Застосовувати набуті теоретичні знання для розв'язання практичних завдань та змістовно інтерпретувати отримані результати.

ПРН13. Ідентифікувати джерела та розуміти методологію визначення і методи отримання соціально-економічних даних, збирати та аналізувати необхідну інформацію, розраховувати економічні та соціальні показники.

ПРН14. Визначати та планувати можливості особистого професійного розвитку.

ПРН15. Демонструвати базові навички креативного та критичного мислення у дослідженнях та професійному спілкуванні.

ПРН16. Вміти використовувати дані, надавати аргументацію, критично оцінювати логіку та формувати висновки з наукових на аналітичних текстів з економіки.

ПРН17. Виконувати міждисциплінарний аналіз соціально-економічних явищ і проблем в однієї або декількох професійних сферах з урахуванням ризиків та



		<p>можливих соціально-економічних наслідків.</p> <p>ПРН18. Використовувати нормативні та правові акти, що регламентують професійну діяльність.</p> <p>ПРН19. Використовувати інформаційні та комунікаційні технології для вирішення соціально-економічних завдань, підготовки та представлення аналітичних звітів.</p> <p>ПРН20. Оволодіти навичками усної та письмової професійної комунікації державною та іноземною мовою.</p> <p>ПРН21. Вміти абстрактно мислити, застосовувати аналіз та синтез для виявлення ключових характеристик економічних систем різного рівня, а також особливостей поведінки їх суб'єктів.</p> <p>ПРН22. Демонструвати гнучкість та адаптивність у нових ситуаціях, у роботі із новими об'єктами, та у невизначених умовах.</p> <p>ПРН23. Показувати навички самостійної роботи, демонструвати критичне, креативне, самокритичне мислення.</p> <p>ПРН24. Демонструвати здатність діяти соціально відповідально та свідомо на основі етичних принципів, цінувати та поважати культурне різноманіття, індивідуальні відмінності людей.</p> <p>ПРН25. Вміти застосовувати інноваційні технології та комерціалізувати наукові дослідження.</p> <p>ПРН26. Демонструвати комунікаційність та психологічно-когнітивні навички в умовах переговорів, взаємодії персоналу на підприємстві.</p> <p>ПРН27. Розуміти та самостійно формувати стратегії розвитку підприємства на засадах конкурентоспроможності, якості, безпековості та прибутковості економічних систем.</p>
Розділ 8. Ресурсне забезпечення реалізації програми		
8.1.	Кадрове забезпечення	Всі науково-педагогічні працівники, що забезпечують освітньо-професійну програму за кваліфікацією відповідного профілю і напряму дисциплін, що викладаються, мають необхідний стаж педагогічної роботи та досвід практичної роботи.
8.2.	Матеріально-технічне забезпечення	Матеріально-технічна база, що використовується для підготовки бакалаврів, що навчаються за освітньо-професійною програмою «Економіка» спеціальності 051 «Економіка підприємства», відповідає потребам та сучасним вимогам щодо якісної підготовки майбутніх фахівців в галузі економіки. Проведення занять здійснюється в аудиторіях,



		оснащених технічними засобами аудіо та відео-відтворення інформації, доступом до Інтернет, у т.ч. за бездротовою технологією.
8.3.	Інформаційне та навчально-методичне забезпечення	Офіційний веб-сайт www.nau.edu.ua містить інформацію про освітні програми, навчальну, наукову і виховну діяльність, структурні підрозділи, правила прийому, контакти. Всі ресурси науково-технічної бібліотеки доступні через сайт університету: http://www.lib.nau.edu.ua . Через електронний репозитарій НАУ (https://er.nau.edu.ua) забезпечено доступ кожного студента до навчально-методичних матеріалів з компонентів програми; забезпечено доступ студентів до мережі Інтернет. Також здобувачам вищої освіти надано доступ до наукових праць викладачів щодо питань економічної діяльності підприємств.
Розділ 9. Академічна мобільність		
9.1.	Національна кредитна мобільність	Реалізується на основі договорів між Національним авіаційним університетом та Національним технічним університетом України «Київський політехнічний інститут імені Ігоря Сікорського», Національним університетом біоресурсів і природокористування України, Українським державним університетом залізничного транспорту.
9.2.	Міжнародна кредитна мобільність	У рамках програми Еразмус+ договір про співробітництво між Національним авіаційним університетом та навчальними закладами ЄС.
9.3.	Навчання іноземних здобувачів вищої освіти	Створені належні умови для забезпечення вимог навчального процесу для іноземних здобувачів вищої освіти.

2. Перелік компонент освітньо-професійної програми та їх логічна послідовність

2.1. Перелік освітніх компонент, 240 кредитів ЄКТС

Код н/д	Компоненти освітньо-професійної програми (навчальні дисципліни, курсові проекти (роботи), практики, кваліфікаційна робота)	Кількість кредитів	Форма підсумкового контролю	Семестр
1	2	3	4	5
Обов'язкові компоненти				
ОК1	Історія української державності та культури	3,0	Екзамен	1
ОК2	Господарське право	3,0	Диференційований залік	1
ОК3	Ділова українська мова	3,0	Екзамен	2
ОК4	Фахова іноземна мова	4,5	Екзамен, Диференційований залік	1,2
ОК5	Філософія	3,5	Екзамен	4
ОК6	Фізичне виховання та самовдосконалення	3,0	Диференційований залік	2



OK7	Вища математика для економістів	5,0	Екзамен	1
OK8	Теорія ймовірності і математична статистика	5,0	Екзамен	2
OK9	Економічна теорія	3,0	Диференційова ний залік	1
OK10	Економічна інформатика	4,5	Екзамен	1
OK 11	Маркетинг	4,5	Диференційова ний залік	1
OK12	Основи функціонування економіки на мікро-, мезо- та макрорівнях	4,5	Диференційова ний залік	2
OK13	Фінансово-інвестиційна діяльність суб'єктів господарювання	4,5	Диференційова ний залік	2
OK14	Економічна статистика	4,5	Екзамен	3
OK 15	Основи підприємництва	4,5	Диференційова ний залік	3
OK16	Оптимізаційні методи та моделі	4,5	Екзамен	3
OK17	Міжнародна економічна діяльність	4,5	Диференційова ний залік	4
OK18	Економічна діагностика і контролінг	4,5	Диференційова ний залік	5
OK19	Економетрика	4,5	Екзамен	5
OK 20	Міжнародні ринки праці	4,5	Екзамен	5
OK 21	Міжнародна фінансова система	4,0	Екзамен	6
OK22	Економіка і організація інноваційної діяльності	4,5	Екзамен	7
OK 23	Моделювання бізнес-процесів	4,5	Екзамен	7
OK 24	Міжнародні бізнес-процеси	4,5	Диференційова ний залік	7
OK25	Організаційна поведінка та бізнес-культура суб'єктів господарювання	5,0	Диференційова ний залік	1
OK26	Економіка підприємства	8,0	Диференційова ний залік Екзамен	2,3
	Курсова робота	1,0	Захист	3
OK27	Ринок праці та соціально-трудова відносини	4,5	Диференційова ний залік	4
OK28	Оцінка конкурентоспроможності підприємства та кластерний аналіз	2,5	Екзамен	4
	Курсова робота	1,0	Захист	4
OK29	Когнітивна економіка	3,0	Екзамен	4
OK30	Потенціал і розвиток підприємства	3,5	Екзамен	5
	Курсова робота	1,0	Захист	5
OK31	Економіка інтелектуальної власності та комерціалізація інновацій	4,0	Екзамен	6
	Курсова робота	1,0	Захист	6
OK32	Проектний аналіз і оцінювання ризиків	5,0	Екзамен	6
OK33	Лідерство та креативна економіка	4,0	Диференційова ний залік	6

	ОСВІТНЬО-ПРОФЕСІЙНА ПРОГРАМА « ЕКОНОМІКА ПІДПРИЄМСТВА » Спеціальність «Економіка» Галузь знань «Соціальні та поведінкові науки» Рівень вищої освіти - перший (бакалаврський)	Шифр документа	СМЯ НАУ ОПП 11.01.01 - 03 - 2021
		Стор. 14 з 23	

ОК34	Планування діяльності підприємства	4,0	Диференційований залік	6
ОК35	Стратегія підприємства та комунікації	3,5	Екзамен	7
	Курсова робота	1,0	Захист	7
ОК36	Вартісно-орієнтоване управління підприємством	4,0	Екзамен	8
ОК37	Проектування розвитку економічних систем	3,0	Екзамен	8
	Курсова робота	1,0	Захист	8
ОК38	Потокова економіка та управління інфраструктурою підприємства	3,5	Екзамен	8
ОК39	Фаховий тренінг	3,0	Диференційований залік	2
ОК40	Дослідницька практика	3,0	Диференційований залік	4
ОК41	Переддипломна практика	3,0	Диференційований залік	8
ОК42	Кваліфікаційна робота	7,5	Захист	8
Загальний обсяг обов'язкових компонент:		180 кредитів ЄКТС		
Вибіркові компоненти*				
ВК1		4,0	Диференційований залік	
ВК2		4,0	Диференційований залік	
...	
ВК15		4,0	Диференційований залік	
Загальний обсяг вибірових компонент		60 кредитів ЄКТС		
Загальний обсяг освітньо-професійної програми		240 кредитів ЄКТС		

*Реалізація права здобувачів вищої освіти на вільний вибір навчальних дисциплін та створення індивідуальної освітньої траєкторії регламентується Законом України «Про вищу освіту» та внутрішніми нормативними актами НАУ. Вибіркові компоненти обираються здобувачами вищої освіти із каталогів рекомендованих та альтернативних вибірових дисциплін.

2.2. Перелік освітніх компонент для скороченого терміну навчання, 180 кредитів ЄКТС

Код н/д	Компоненти освітньо-професійної програми (навчальні дисципліни, курсові проекти (роботи), практики, кваліфікаційна робота)	Кількість кредитів	Форма підсумкового контролю	Семестр
1	2	3	4	5
Обов'язкові компоненти				
ОК5	Філософія	3,5	Екзамен	4
ОК14	Економічна статистика	4,5	Екзамен	3
ОК 15	Основи підприємництва	4,5	Диференційований залік	3
ОК16	Оптимізаційні методи та моделі	4,0	Екзамен	3



OK17	Міжнародна економічна діяльність	4,5	Диференційова ний залік	4
OK18	Економічна діагностика і контролінг	4,5	Диференційова ний залік	5
OK19	Економетрика	4,5	Екзамен	5
OK 20	Міжнародні ринки праці	4,5	Екзамен	5
OK 21	Міжнародна фінансова система	4,0	Екзамен	6
OK22	Економіка і організація інноваційної діяльності	4,5	Екзамен	7
OK 23	Моделювання бізнес-процесів	4,5	Екзамен	7
OK 24	Міжнародні бізнес-процеси	4,5	Диференційова ний залік	7
OK26	Економіка підприємства	3,0	Екзамен	3
	Курсова робота	1,0	Захист	3
OK27	Ринок праці та соціально-трудова відносини	4,5	Диференційова ний залік	4
OK28	Оцінка конкурентоспроможності підприємства та кластерний аналіз	2,5	Екзамен	4
	Курсова робота	1,0	Захист	4
OK29	Когнітивна економіка	3,0	Екзамен	4
OK30	Потенціал і розвиток підприємства	3,5	Екзамен	5
	Курсова робота	1,0	Захист	5
OK31	Економіка інтелектуальної власності та комерціалізація інновацій	4,0	Екзамен	6
	Курсова робота	1,0	Захист	6
OK32	Проектний аналіз і оцінювання ризиків	5,0	Екзамен	6
OK33	Лідерство та креативна економіка	4,0	Диференційова ний залік	6
OK34	Планування діяльності підприємства	4,0	Диференційова ний залік	6
OK35	Стратегія підприємства та комунікації	3,5	Екзамен	7
	Курсова робота	1,0	Захист	7
OK36	Вартісно-орієнтоване управління підприємством	4,0	Екзамен	8
OK37	Проектування розвитку економічних систем	3,0	Екзамен	8
	Курсова робота	1,0	Захист	8
OK38	Потокова економіка та управління інфраструктурою підприємства	3,5	Екзамен	8
OK40	Дослідницька практика	3,0	Диференційова ний залік	4
OK41	Переддипломна практика	3,0	Диференційова ний залік	8
OK42	Кваліфікаційна робота	7,5	Захист	8
Загальний обсяг обов'язкових компонент:		120 кредитів ЄКТС		
Вибіркові компоненти*				
ВК1		4,0	Диференційова ний залік	
ВК2		4,0	Диференційова ний залік	
...	

	ОСВІТНЬО-ПРОФЕСІЙНА ПРОГРАМА « ЕКОНОМІКА ПІДПРИЄМСТВА » Спеціальність «Економіка» Галузь знань «Соціальні та поведінкові науки» Рівень вищої освіти - перший (бакалаврський)	Шифр документа	СМЯ НАУ ОПП 11.01.01 - 03 - 2021
	Стор. 16 з 23		

ВК15		4,0	Диференційованний залік	
Загальний обсяг вибірових компонент		60 кредитів ЄКТС		
Загальний обсяг освітньо-професійної програми		180 кредитів ЄКТС		

2.3. Перелік освітніх компонент для скороченого терміну навчання, 120 кредитів ЄКТС

Код н/д	Компоненти освітньо-професійної програми (навчальні дисципліни, курсові проекти (роботи), практики, кваліфікаційна робота)	Кількість кредитів	Форма підсумкового контролю	Семестр
1	2	3	4	5
Обов'язкові компоненти				
ОК18	Економічна діагностика і контролінг	4,5	Диференційованний залік	5
ОК19	Економетрика	4,5	Екзамен	5
ОК 20	Міжнародні ринки праці	4,5	Екзамен	5
ОК 21	Міжнародна фінансова система	4,0	Екзамен	6
ОК22	Економіка і організація інноваційної діяльності	4,5	Екзамен	7
ОК 23	Моделювання бізнес-процесів	4,5	Екзамен	7
ОК 24	Міжнародні бізнес-процеси	4,5	Диференційованний залік	7
ОК30	Потенціал і розвиток підприємства	3,5	Екзамен	5
	Курсова робота	1,0	Захист	5
ОК31	Економіка інтелектуальної власності та комерціалізація інновацій	4,0	Екзамен	6
	Курсова робота	1,0	Захист	6
ОК32	Проектний аналіз і оцінювання ризиків	5,0	Екзамен	6
ОК33	Лідерство та креативна економіка	4,0	Диференційованний залік	6
ОК34	Планування діяльності підприємства	4,0	Диференційованний залік	6
ОК35	Стратегія підприємства та комунікації	3,5	Екзамен	7
	Курсова робота	1,0	Захист	7
ОК36	Вартісно-орієнтоване управління підприємством	4,0	Екзамен	8
ОК37	Проектування розвитку економічних систем	3,0	Екзамен	8
	Курсова робота	1,0	Захист	8
ОК38	Потокова економіка та управління інфраструктурою підприємства	3,5	Екзамен	8
ОК41	Переддипломна практика	3,0	Диференційованний залік	8
ОК42	Кваліфікаційна робота	7,5	Захист	8
Загальний обсяг обов'язкових компонент:		60 кредитів ЄКТС		
Вибіркові компоненти*				
ВК6		4,0	Диференційованний залік	
ВК7		4,0	Диференційованний залік	
...	

	<p>ОСВІТНЬО-ПРОФЕСІЙНА ПРОГРАМА <u>« ЕКОНОМІКА ПІДПРИЄМСТВА »</u> Спеціальність «Економіка» Галузь знань «Соціальні та поведінкові науки» Рівень вищої освіти - перший (бакалаврський)</p>	Шифр документа	СМЯ НАУ ОПП 11.01.01 - 03 - 2021
		Стор. 17 з 23	

ВК15		4,0	Диференційован ний залік	
Загальний обсяг вибірових компонент		40 кредитів ЄКТС		
Загальний обсяг освітньо-професійної програми		80 кредитів ЄКТС		



2.4. Структурно-логічна схема освітньо-професійної програми

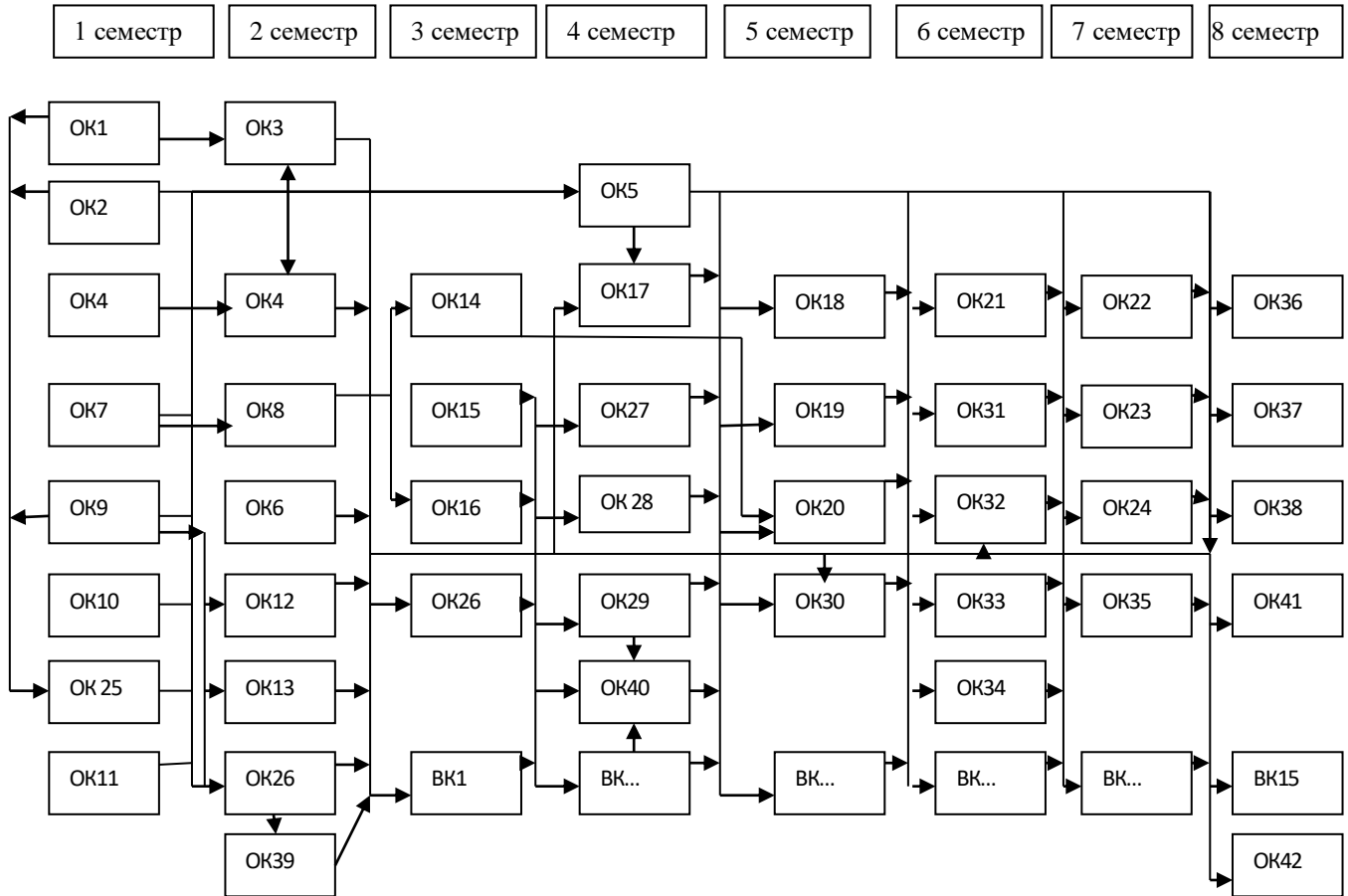

	<p>ОСВІТНЬО-ПРОФЕСІЙНА ПРОГРАМА <u>« ЕКОНОМІКА ПІДПРИЄМСТВА »</u> Спеціальність «Економіка» Галузь знань «Соціальні та поведінкові науки» Рівень вищої освіти - перший (бакалаврський)</p>	Шифр документа	СМЯ НАУ ОПП 11.01.01 - 03 - 2021
		Стор. 19 з 23	

3. Форма атестації здобувачів вищої освіти

Форми атестації здобувачів вищої освіти	Атестація здійснюється у формі публічного захисту (демонстрації) кваліфікаційної роботи
Вимоги до кваліфікаційної роботи	<p>Кваліфікаційна робота передбачає розв'язання складного спеціалізованого завдання або практичної проблеми в економічній сфері із застосуванням теорій та методів економічної науки.</p> <p>У кваліфікаційній роботі не може бути академічного плагіату, фальсифікації та списування.</p> <p>Кваліфікаційна робота має бути оприлюднена на офіційному сайті або в репозиторії закладу вищої освіти. Оприлюднення кваліфікаційних робіт, що містять інформацію з обмеженим доступом, здійснювати у відповідності до вимог чинного законодавства.</p>



4. Матриця відповідності програмних компетентностей компонентам освітньо-професійної програми

Компетентності	Компоненти																																																				
	ОК1	ОК2	ОК3	ОК4	ОК5	ОК6	ОК7	ОК8	ОК9	ОК10	ОК11	ОК12	ОК13	ОК14	ОК15	ОК16	ОК17	ОК18	ОК19	ОК20	ОК21	ОК22	ОК23	ОК24	ОК25	ОК26	ОК27	ОК28	ОК29	ОК30	ОК31	ОК32	ОК33	ОК34	ОК35	ОК36	ОК37	ОК38	ОК39	ОК40	ОК41	ОК42	ВК1	ВК15									
ІК				+		+	+			+		+	+	+	+	+		+	+	+		+	+	+	+	+	+	+	+	+	+	+	+	+	+	+	+	+	+	+	+	+	+	+									
ЗК1	+	+	+	+	+	+						+					+			+	+		+	+	+	+	+	+	+	+	+	+	+	+	+	+	+	+	+	+	+	+	+	+	+								
ЗК2	+			+	+	+																		+	+	+	+	+	+	+	+	+	+	+	+	+	+	+	+	+	+	+	+	+	+	+							
ЗК3	+	+			+		+	+		+		+	+	+	+	+			+	+				+	+	+	+	+	+	+	+	+	+	+	+	+	+	+	+	+	+	+	+	+	+	+	+						
ЗК4			+	+			+			+	+		+	+					+	+			+	+		+	+	+	+	+	+	+	+	+	+	+	+	+	+	+	+	+	+	+	+	+	+						
ЗК5			+																		+	+														+	+										+						
ЗК6				+														+			+	+		+											+	+											+						
ЗК7			+	+	+					+						+	+						+	+	+	+	+	+	+	+	+	+	+	+	+	+	+	+	+	+	+	+	+	+	+	+	+						
ЗК8		+			+						+		+	+					+					+	+	+	+	+	+	+	+	+	+	+	+	+	+	+	+	+	+	+	+	+	+	+	+	+					
ЗК9				+	+																																											+					
ЗК10					+	+																																										+					
ЗК11								+																																								+	+				
ЗК12			+	+	+					+														+		+	+	+	+	+	+	+	+	+	+	+	+	+	+	+	+	+	+	+	+	+	+	+	+				
ЗК13	+				+									+																																			+	+			
ЗК14														+																																			+	+	+		
ЗК15							+					+		+	+									+	+		+	+	+	+	+	+	+	+	+	+	+	+	+	+	+	+	+	+	+	+	+	+	+	+			
ЗК16					+																																													+			
ЗК17	+		+	+	+			+	+	+			+										+																										+	+	+		
ФК1								+				+							+				+	+		+	+	+	+	+	+	+	+	+	+	+	+	+	+	+	+	+	+	+	+	+	+	+	+				
ФК2		+																																																	+	+	
ФК3					+					+		+																																							+	+	
ФК4	+				+		+	+			+	+	+																																						+	+	
ФК5								+			+																																								+	+	
ФК6							+	+		+			+																																					+	+		
ФК7			+	+	+					+																																								+	+	+	
ФК8																																																		+	+		
ФК9							+	+			+																																							+	+		
ФК10							+	+		+		+	+																																					+	+		
ФК11				+				+			+	+																																						+	+		
ФК12											+	+																																						+	+		
ФК13						+	+		+			+	+																																					+	+	+	
ФК14											+	+																																						+	+		
ФК15												+																																						+	+		
ФК16			+	+	+					+																																								+	+	+	
ФК17	+		+							+			+																																				+	+	+		

	<p>ОСВІТНЬО-ПРОФЕСІЙНА ПРОГРАМА <u>« ЕКОНОМІКА ПІДПРИЄМСТВА »</u> Спеціальність «Економіка» Галузь знань «Соціальні та поведінкові науки» Рівень вищої освіти - перший (бакалаврський)</p>	Шифр документа	СМЯ НАУ ОПП 11.01.01 - 03 - 2021
		Стор. 23 з 23	

(Ф 03.02 – 04)

АРКУШ РЕЄСТРАЦІЇ РЕВІЗІЇ

№ пор.	Прізвище ім'я по-батькові	Дата ревізії	Підпис	Висновок щодо адекватності

(Ф 03.02 – 03)

АРКУШ ОБЛІКУ ЗМІН

№ зміни	№ листа (сторінки)				Підпис особи, яка внесла зміну	Дата внесення зміни	Дата введення зміни
	Зміненого	Заміненого	Нового	Анульованого			

(Ф 03.02 – 32)

УЗГОДЖЕННЯ ЗМІН

	Підпис	Ініціали, прізвище	Посада	Дата
Розробник				
Узгоджено				
Узгоджено				
Узгоджено				